

Dystrybutor Gilbarco SK700-2 OR/CR

2 produkty, 1 produkt z systemem odbioru oparów lub bez

Wydajność 40 l/min lub 40/70 l/min (przycisk) lub 70 l/min + 120 l/min

OR - węże chowane grawitacyjnie (wysoka kolumna 2165 mm)

CR - z mechanicznymi zwijakami węży (niska kolumna 1970 mm)

Rys. nr 8

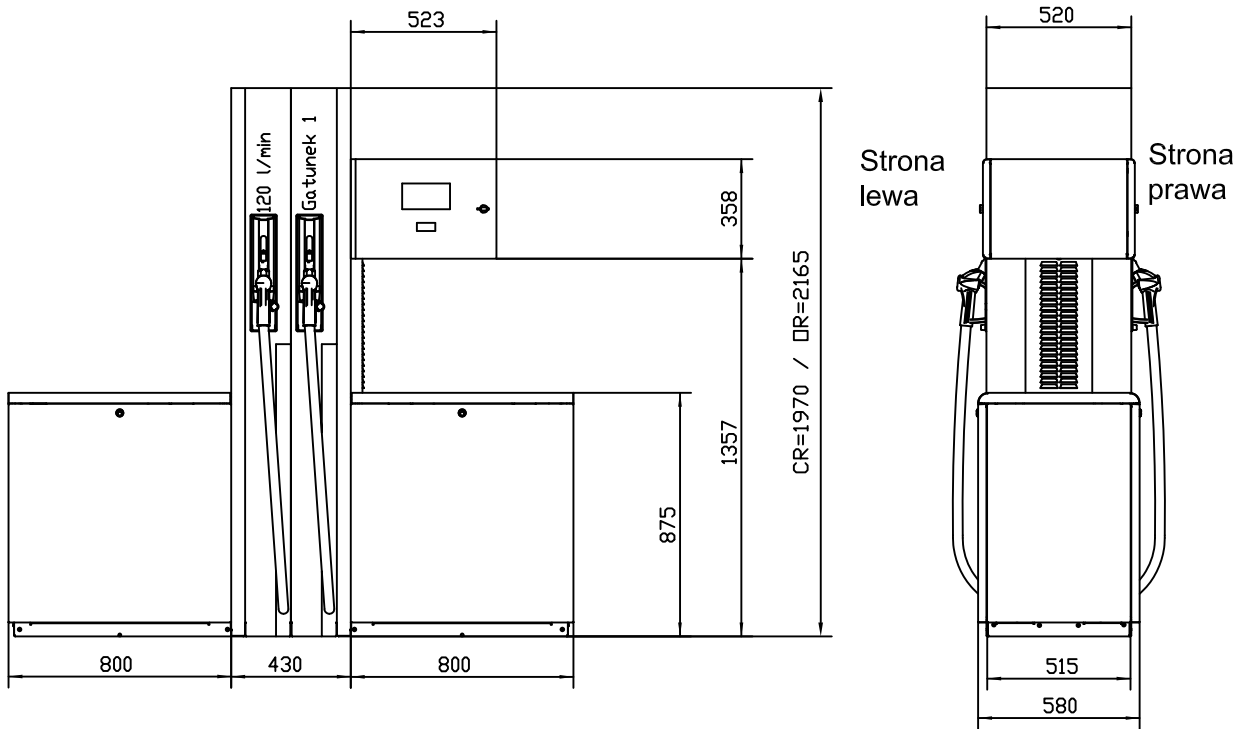

Podstawa dystrybutora

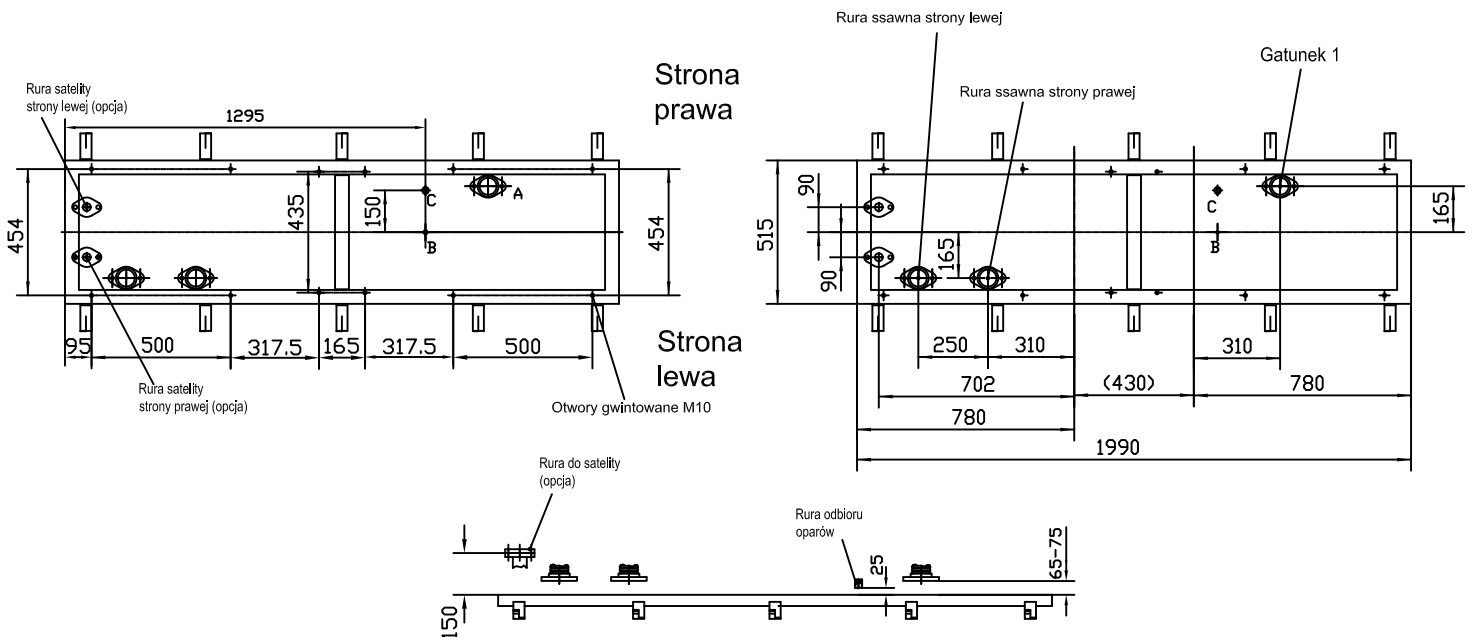

Legenda:

A - Rura ssawna 2", zakończone gwintem zewnętrznym min. 65 mm max 75 mm powyżej ramy wraz z kryzą.

B - Kanalizacja kablowa.

C - Rura odbioru oparów zakończona gwintem zewnętrznym 1", 25 mm powyżej ramy.

I. Do dystrybutora należy doprowadzić przewód benzynoodporny 7x1,5 mm² oraz przewód transmisyjny benzynoodporny, ekranowany 2x0,75 mm². W przypadku dystrybutora z protokołem transmisji LON, Kienzle lub współpracy z terminalem platinicznym należy zastosować przewód transmisyjny 8x0,75 mm².

II. A. W przypadku współpracy dystrybutora z satelitą bez wyświetlacza, należy poprowadzić przewód benzynoodporny 3x1,5 mm² między dystrybutorem a satelitą.

B. W przypadku współpracy dystrybutora z satelitą z wyświetlaczem, należy poprowadzić przewód benzynoodporny ekranowany 8x0,75 mm² oraz przewód benzynoodporny 3x1,5 mm² między dystrybutorem a satelitą.

UWAGA. PRZEWODY POWINNY WYSTAWIĆ MIN. 1,5 M PONAD PODSTAWĘ DYSTRYBUTORA

III. W tablicy rozdzielczej stacji paliw pod dystrybutor inwestor powinien przygotować następujące zabezpieczenia

1. Zasilanie elektroniki dystrybutora (1 faza) zabezpieczenie 6A

2. Zasilanie silników pomp (3 fazy) zabezpieczenie: 16A

IV. Ramę pod dystrybutor należy wykonać z kątownika hutniczego L50x50x5

V. Rury ssawne 2", zakończone gwintem zewnętrznym 2" min. 65 mm max 75 mm powyżej ramy wraz z kryzą.

VI. Rura 1,5" pomiędzy dystrybutorem a satelitą zakończona złączem elastycznym ciśnieniowym z gwintem zewnętrznym 1,5" z kryzą DN40 DIN5435, 150 mm powyżej ramy.

VII. Nad dystrybutorem należy zostawić minimum 150 mm wolnej przestrzeni.

VIII. Odstęp części hydraulicznej od słupa wiaty musi wynosić minimum 150 mm.

Autoryzowany przedstawiciel Gilbarco Veeder-Root w Polsce

Oil Service Sp. z o.o., Al. Jerozolimskie 202, 02-486 Warszawa, tel 22 863 23 39, fax. 22 863 23 40

www.oilservice.pl e-mail: sprzedaz@oilservice.pl